

## FUTURA

Безшовний продукт.

- Величезний діапазон перекриття у 29 мм на плитку
- Першокласні матеріали дозволяють отримати 15 чудових кольорів бархатистої на дотик поверхні в чотирьох варіаціях
- Інноваційна технологічна конструкція забезпечує безшовне покриття й оптимальне обтікання
- Також підходить для надплоских дахів з ухилом до 7° і водонепроникним внутрішнім шаром
- Технологія черепиці лабіринтного типу з п'ятьма бічними ребрами спеціальної форми й рельєфного профілю запобігає проникненню дощової води навіть під час сильного вітру
- Через надійний шпунт, технологію водостоку й оптимальний кут повороту черепиця FUTURA є неперевершеним рішенням, яке підходить як для дуже плоских, так і для дуже крутих дахів

### ТЕХНІЧНІ ДАНІ

Розміри (прибл.)	300 x 482 мм
Ширина покриття мін. (прибл.)	235 мм
Ширина покриття в кількості (прибл.)	238 мм
Ширина покриття макс. (прибл.)	240 мм
Відстань між латами мін. (прибл.)	360 мм
Відстань між латами в кількості (прибл.)	374 мм
Відстань між латами макс. (прибл.)	388 мм
Попит на черепицю мін. (прибл.)	10.8 шт/м <sup>2</sup>
Попит на черепицю в кількості (прибл.)	11.3 шт/м <sup>2</sup>
Попит на черепицю макс. (прибл.)	11.9 шт/м <sup>2</sup>
Вага на штуку (прибл.)	3.8 кг/шт
Вага на м <sup>2</sup> (прибл.)	42.9 кг/м <sup>2</sup>
Вага на піддон (прибл.)	937 кг
Штука на мінімальну упаковку	5 шт
Шт./піддон	240 шт



## ЗНАЧЕННЯ LAF- / FLA

ЗНАЧЕННЯ LAF / FLA В ММ ДЛЯ ОБРЕШІТКИ (ДАХОВОЇ) РОЗМІРОМ 30X50 ММ												
Попит на гребеневу черепицю (приблизно)	DN	10°	15°	20°	25°	30°	35°	40°	45°	50°	55°	60°
PF 2.5 pcs/m	LAF	80	80	75	70	65	65	60	50	45	45	45
PF 2.5 pcs/m	FLA	100	95	90	80	70	60	55	55	50	50	40
PR 2.5 pcs/m	LAF	80	80	75	70	65	65	60	50	45	45	45
PR 2.5 pcs/m	FLA	100	95	90	80	70	60	55	55	50	50	40

ЗНАЧЕННЯ LAF / FLA В ММ ДЛЯ ОБРЕШІТКИ (ДАХОВОЇ) РОЗМІРОМ 40X60 ММ												
Попит на гребеневу черепицю (приблизно)	DN	10°	15°	20°	25°	30°	35°	40°	45°	50°	55°	60°
PF 2.5 pcs/m	LAF	80	80	75	65	60	60	55	40	30	30	30
PF 2.5 pcs/m	FLA	110	105	100	90	80	70	65	65	60	60	50
PR 2.5 pcs/m	LAF	80	80	75	65	60	60	55	40	30	30	30
PR 2.5 pcs/m	FLA	110	105	100	90	80	70	65	65	60	60	50

ЗНАЧЕННЯ LAF / FLA В ММ ДЛЯ ОБРЕШІТКИ (ДАХОВОЇ) РОЗМІРОМ 50X50 ММ												
Попит на гребеневу черепицю (приблизно)	DN	10°	15°	20°	25°	30°	35°	40°	45°	50°	55°	60°
PF 2.5 pcs/m	LAF	75	75	70	60	55	50	45	30	20	20	15
PF 2.5 pcs/m	FLA	120	115	110	100	90	85	80	80	80	80	80
PR 2.5 pcs/m	LAF	75	75	70	60	55	50	45	30	20	20	15
PR 2.5 pcs/m	FLA	120	115	110	100	90	85	80	80	80	80	80



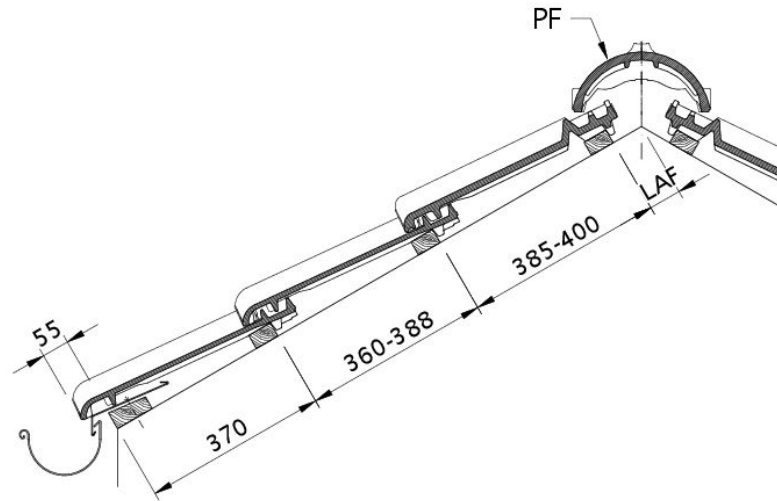

Технічне креслення черепиці FUTURA DQF DQF

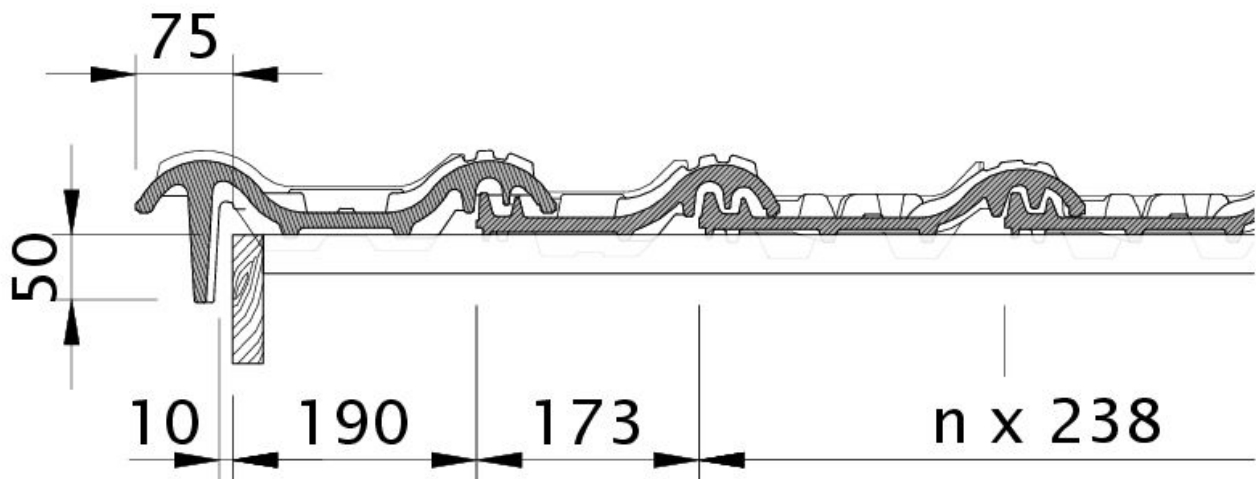

Технічне креслення черепиці FUTURA OBL OBL



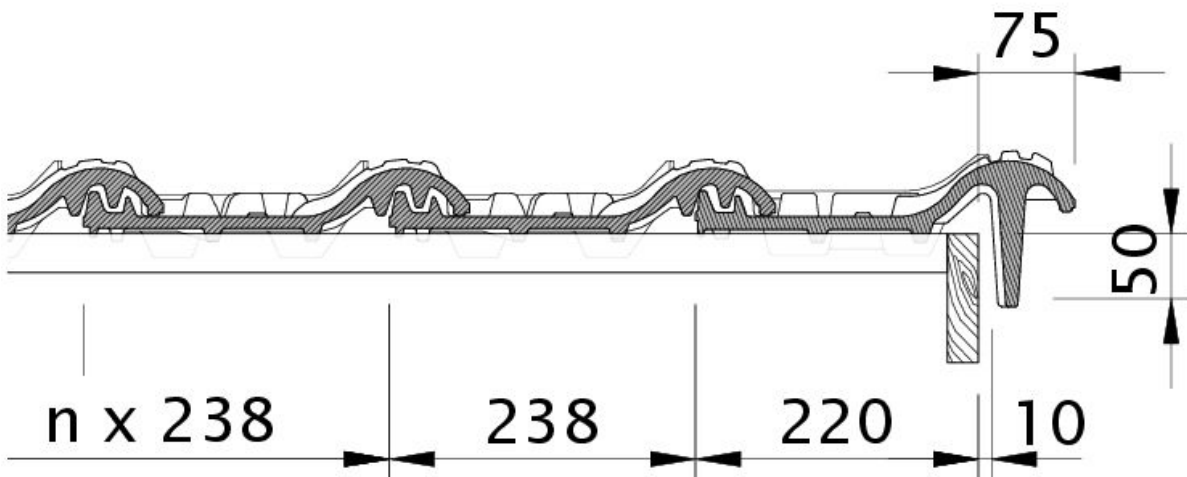

Технічне креслення черепиці FUTURA OBR OBR

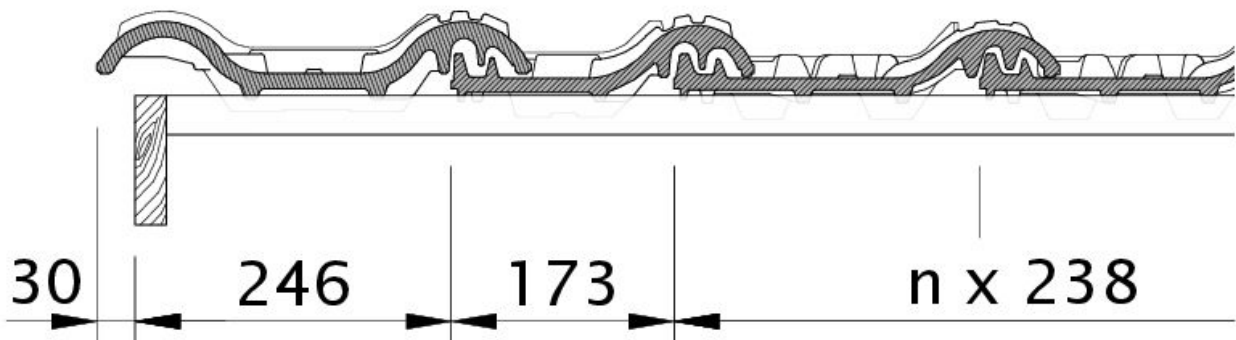

Технічне креслення черепиці FUTURA OG черепиця бічна ліва з листом і черепиця двохвильова ODL



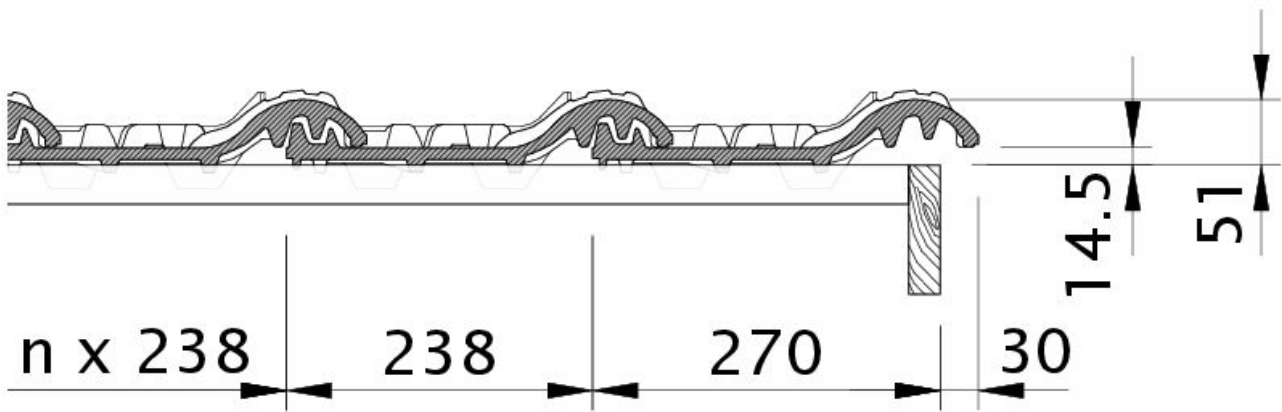

Технічне креслення черепиці FUTURA OG черепиця бічна права з листом і покрівельна черепиця OFR

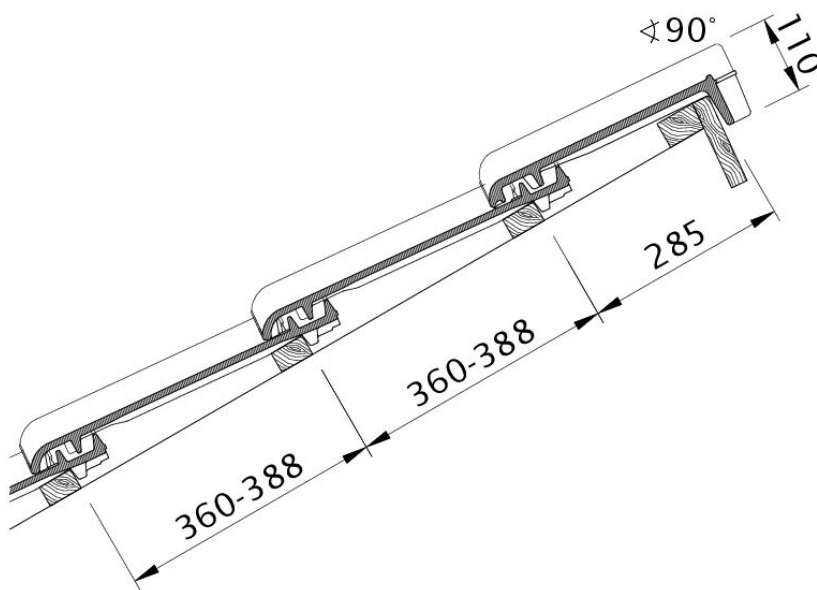

Технічне креслення черепиці FUTURA PDA PDA



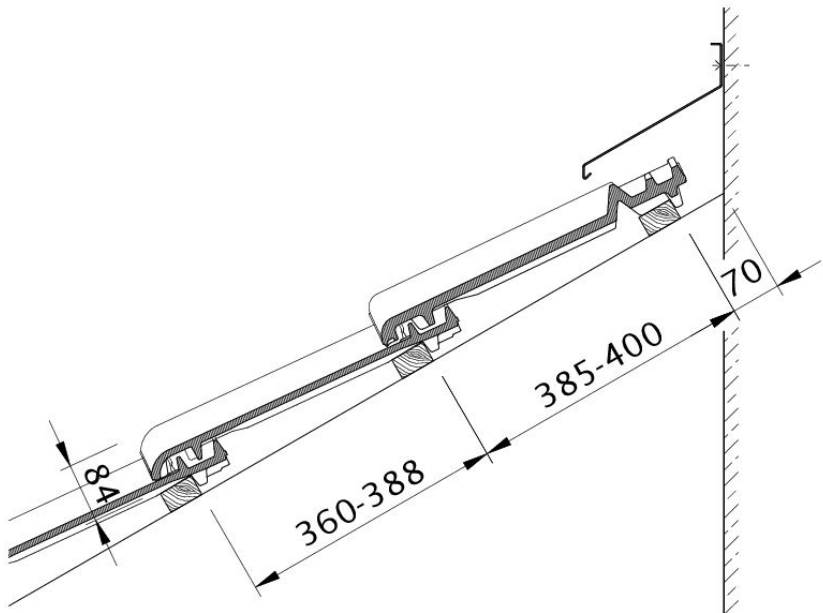

Технічне креслення черепиці FUTURA WMF WMF

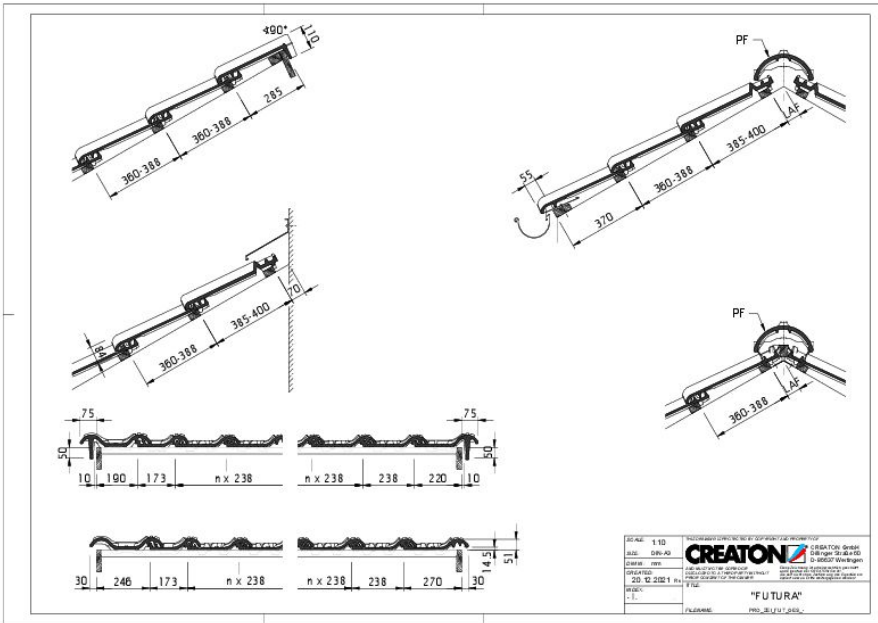

Drawing FUTURA general view GES



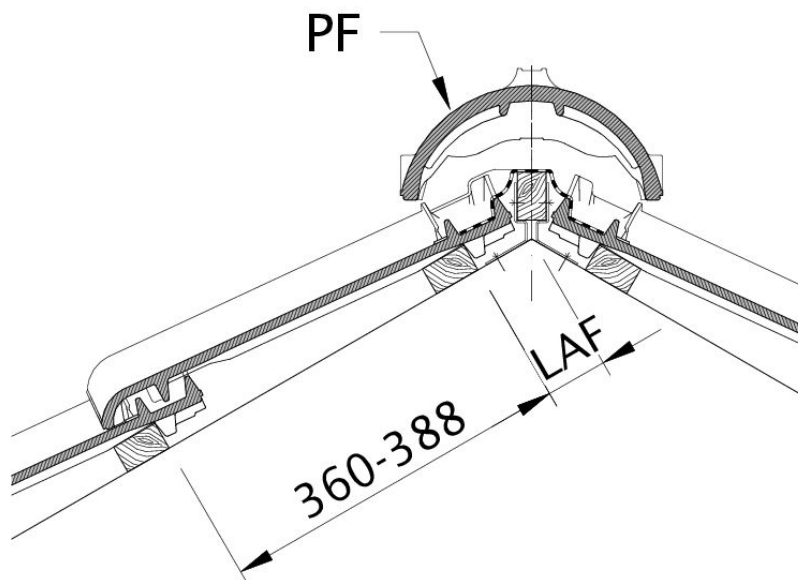

Технічне креслення черепиці FUTURA LAF LAF

