

## KLASSIK ЗАКРУГЛЕНА ФОРМА (ROG)

- Дуже широкий спектр можливостей для застосування, що дозволяє підібрати індивідуальне рішення для дахового покриття
- Ідеальний вибір для реновації або нового будівництва
- Елегантна, ненав'язлива й невідвладна часу форма, що надає дахам класичний вигляд
- Оптичний ефект розчинення дахів у ландшафті міста
- Широкий вибір кольорів і видів покриття

### ТЕХНІЧНІ ДАНІ

Розміри (прибл.)	180 x 380 x 14 мм
Ширина покриття макс. (прибл.)	180 мм
Відстань між латами мін. (прибл.)	145 мм
Відстань між латами в кількості (прибл.)	155 мм
Відстань між латами макс. (прибл.)	165 мм
Попит на черепицю мін. (прибл.)	33.6 шт/м <sup>2</sup>
Попит на черепицю в кількості (прибл.)	36 шт/м <sup>2</sup>
Вага на штуку (прибл.)	1.8 кг/шт
Вага на м <sup>2</sup> (прибл.)	64.8 кг/м <sup>2</sup>
Вага на піддон (прибл.)	927 кг
Штука на мінімальну упаковку	8 шт
Шт./піддон	480 шт





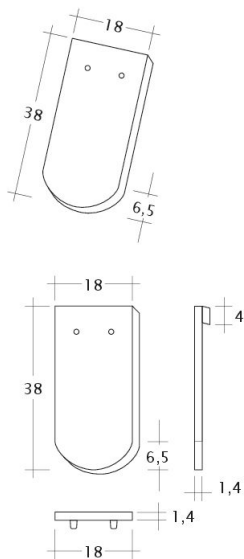

Технічне креслення черепиці KLASSIK 1-1

---

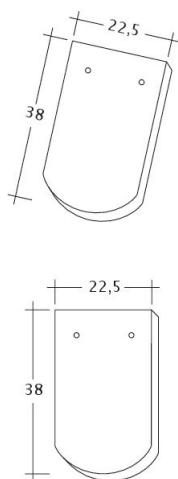

Технічне креслення черепиці KLASSIK 1-1-4

---



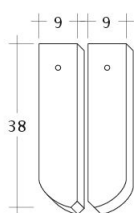
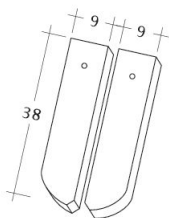

Технічне креслення черепиці KLASSIK 1-2

---

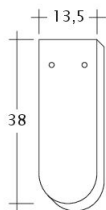
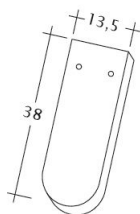

Технічне креслення черепиці KLASSIK 3-4

---



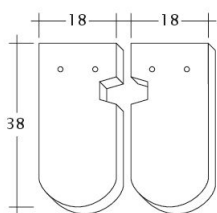
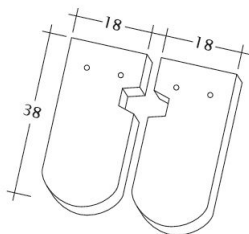

Технічне креслення черепиці KLASSIK Ausschnitt-LUEFTZ

---

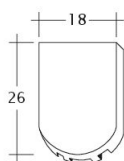
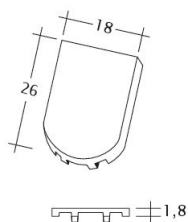

Технічне креслення черепиці KLASSIK FALZ

---



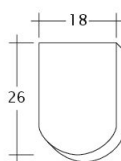
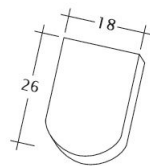

Технічне креслення черепиці KLASSIK Firstanschluss

---

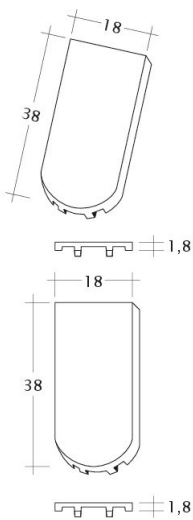

Технічне креслення черепиці KLASSIK Flaechenluefter

---



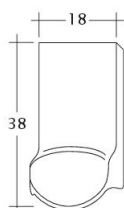
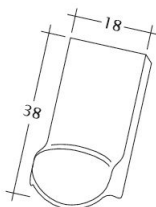

Технічне креслення черепиці KLASSIK LUEFTZ

---

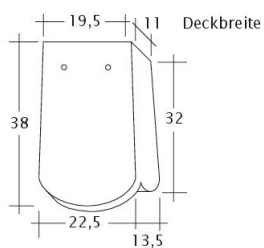
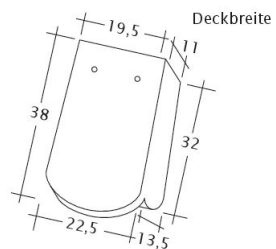

Технічне креслення черепиці KLASSIK OG-1-1-4

---



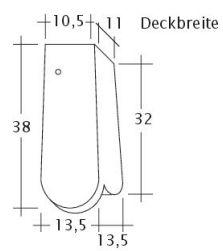
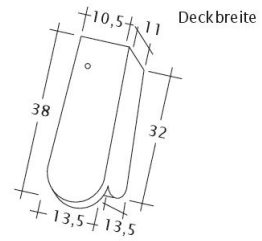

Технічне креслення черепиці KLASSIK OG-3-4

---

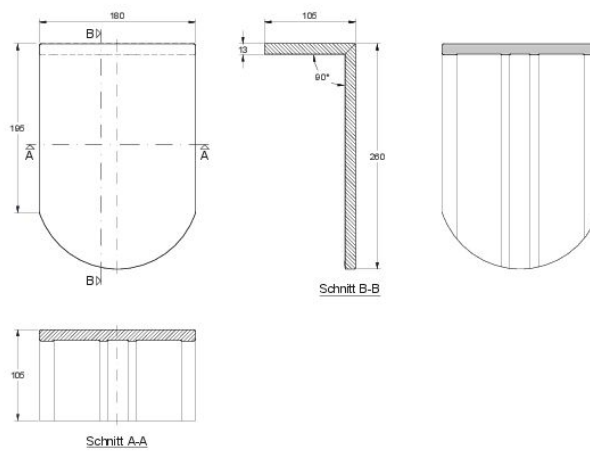

Технічне креслення черепиці KLASSIK PULT-kurz

---





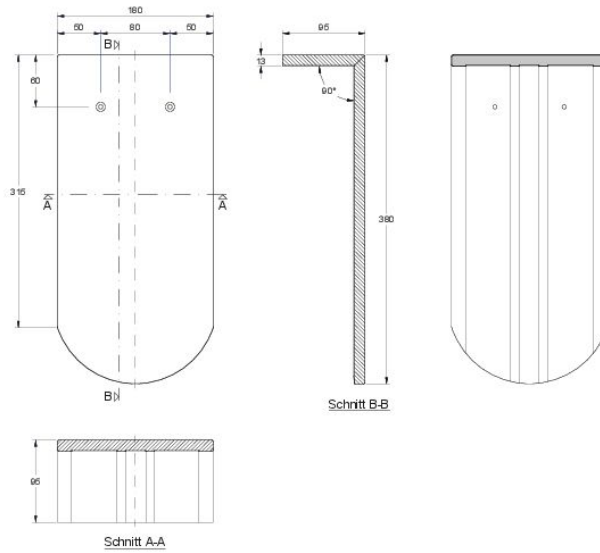

Технічне креслення черепиці KLASSIK PULT-lang

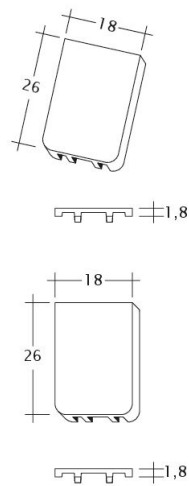

Технічне креслення черепиці KLASSIK Traufleufter



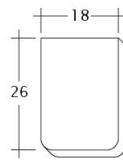
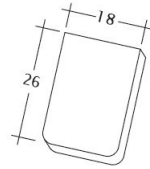

Технічне креслення черепиці KLASSIK Traufziegel

---

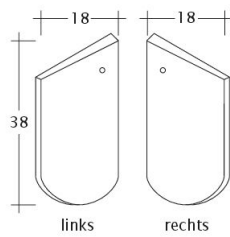
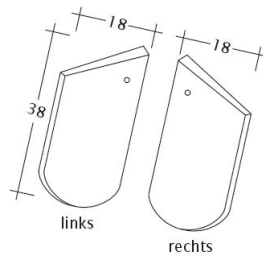

Технічне креслення черепиці KLASSIK Unterlaeufner

---



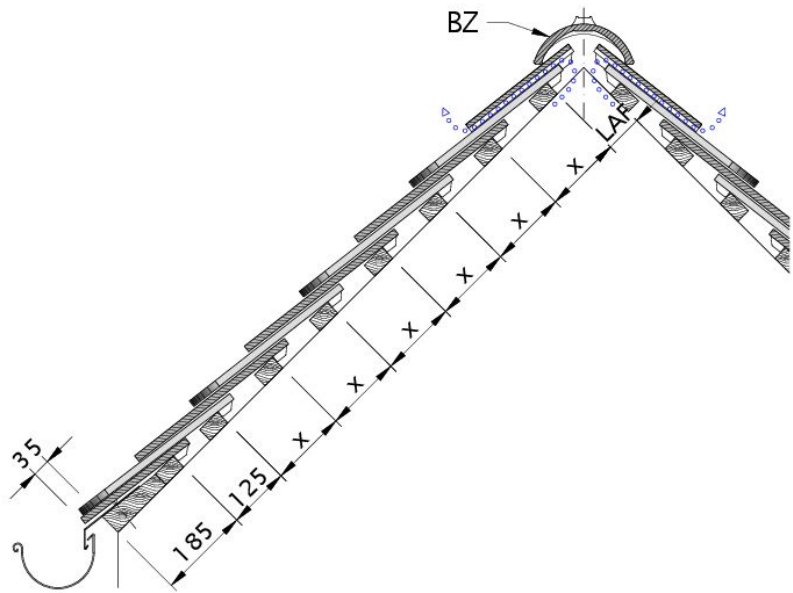

Технічне креслення черепиці KLASSIK DQF DQD-1

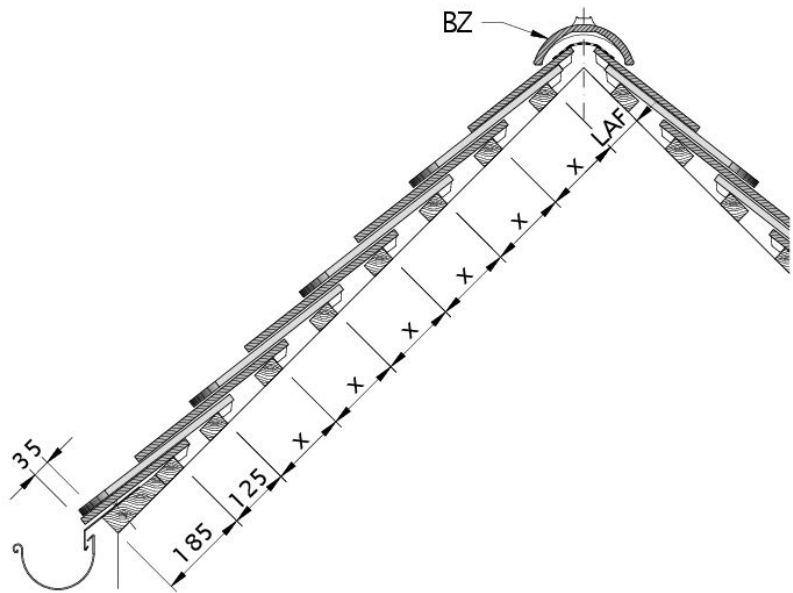

Технічне креслення черепиці KLASSIK DQF DQD-2



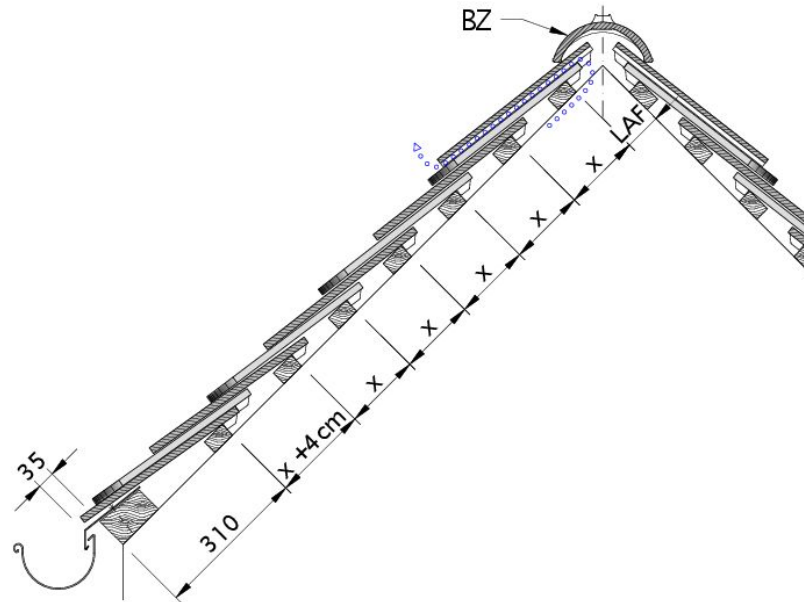

Технічне креслення черепиці KLASSIK DQF DQD-3

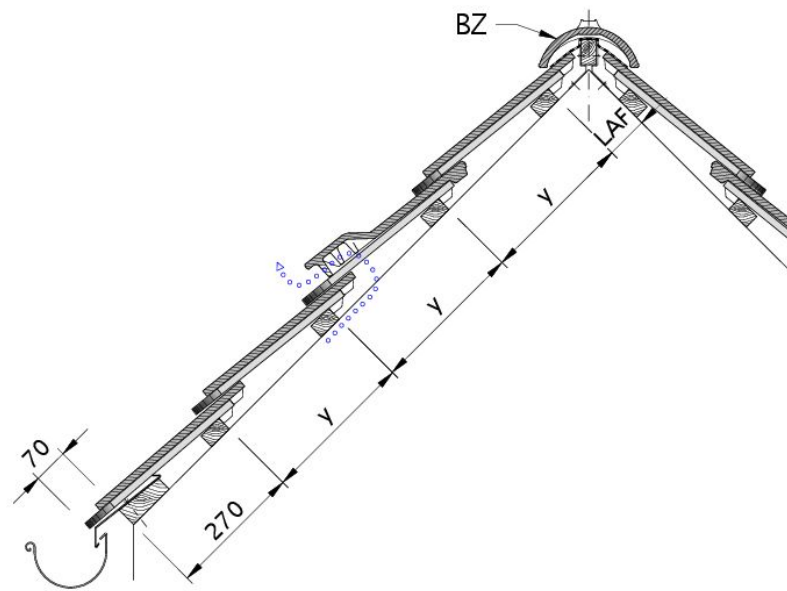

Технічне креслення черепиці KLASSIK DQF DQK-1



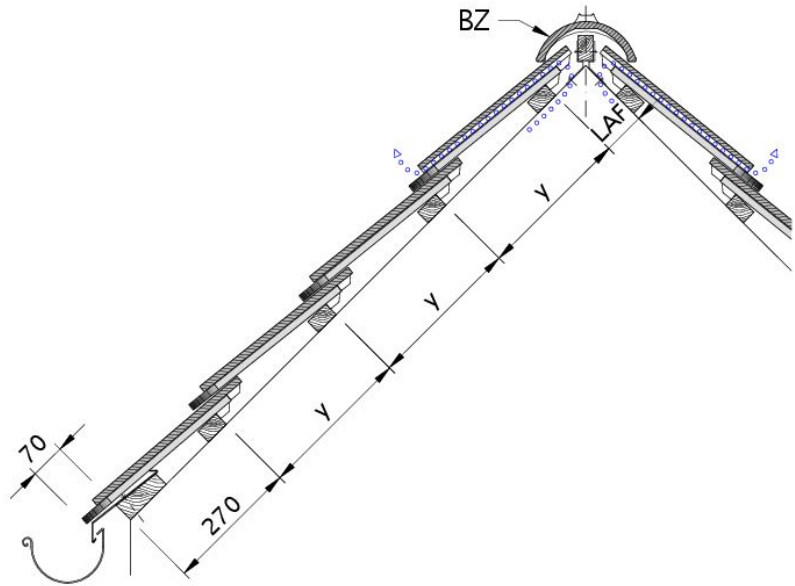

Технічне креслення черепиці KLASSE DQF DQK-2

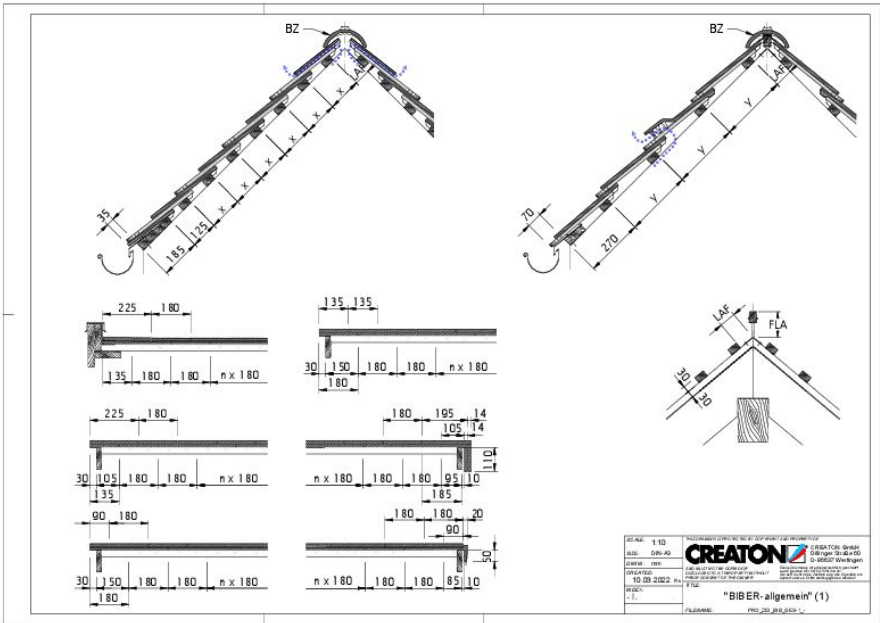

Drawing KLASSE general view GES-1





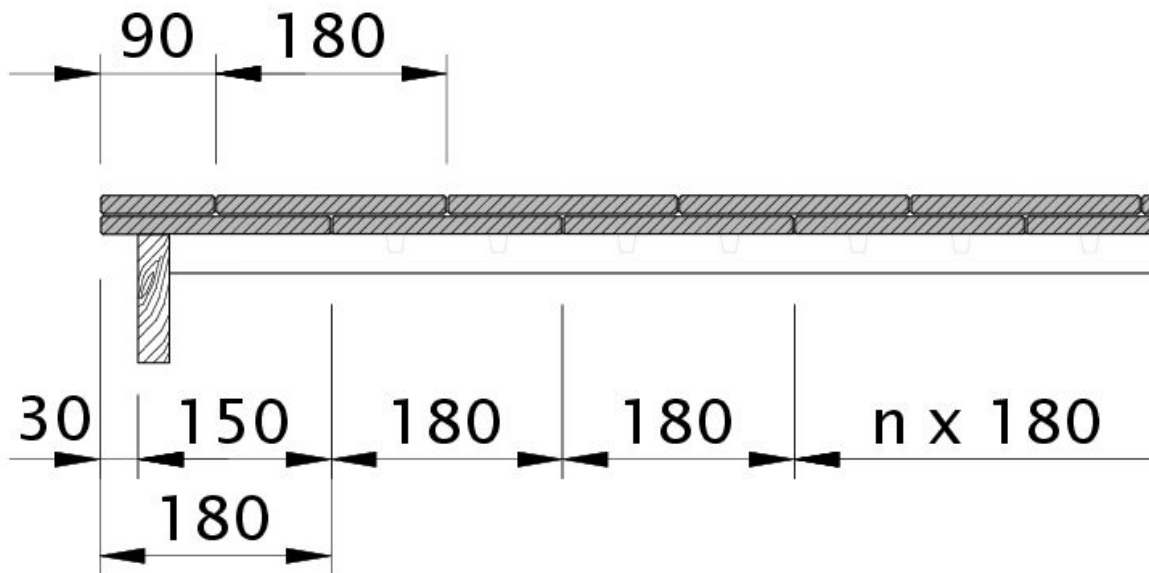

Zeichnung KLASSIK Ortgangziegel links mit Ortgangbrett und 1 1/2 Biber OBL112

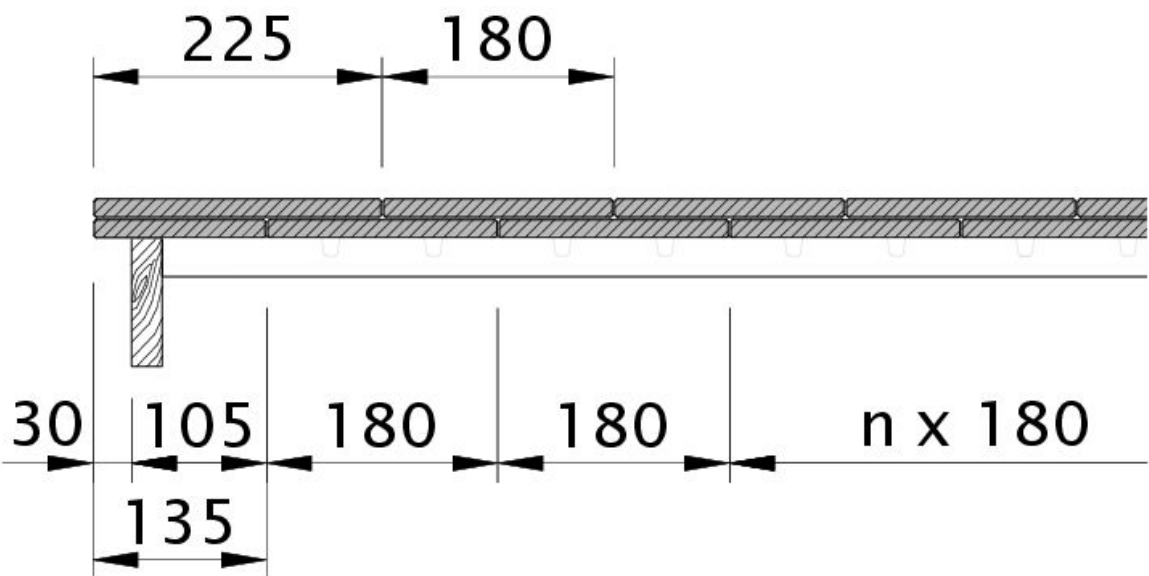

Zeichnung KLASSIK Ortgangziegel links mit Ortgangbrett und 1 1/4 Biber OBL114



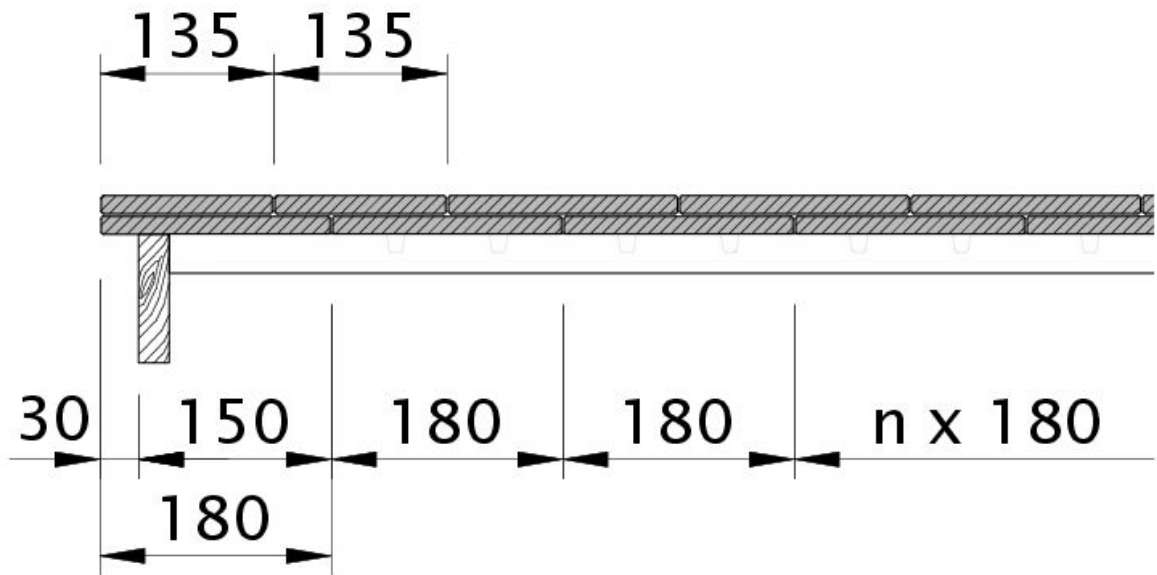

Zeichnung KLASSIK Ortgangziegel links mit Ortgangbrett und 2 3/4 Biber OBL234

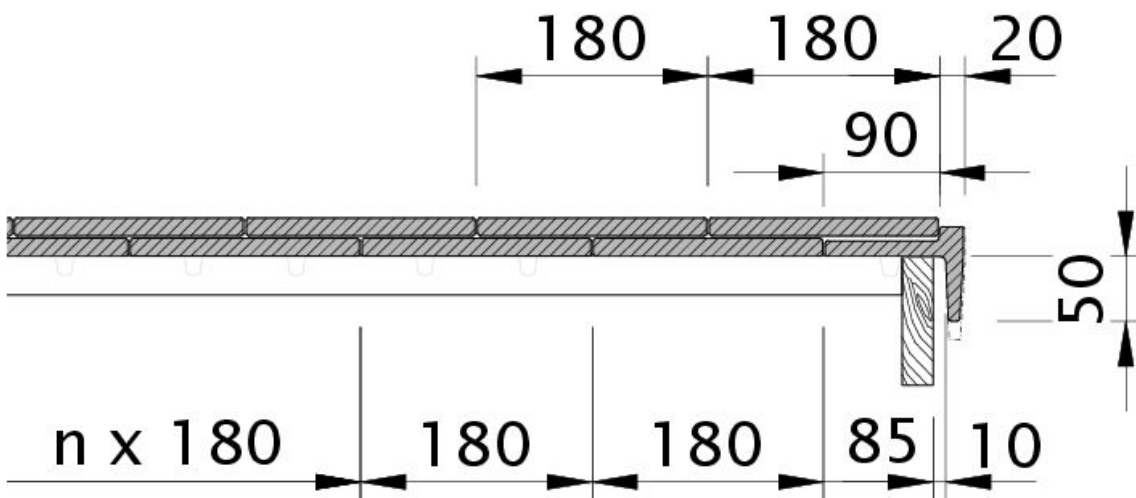

Технічне креслення черепиці KLASSIK OBR OBRSCH





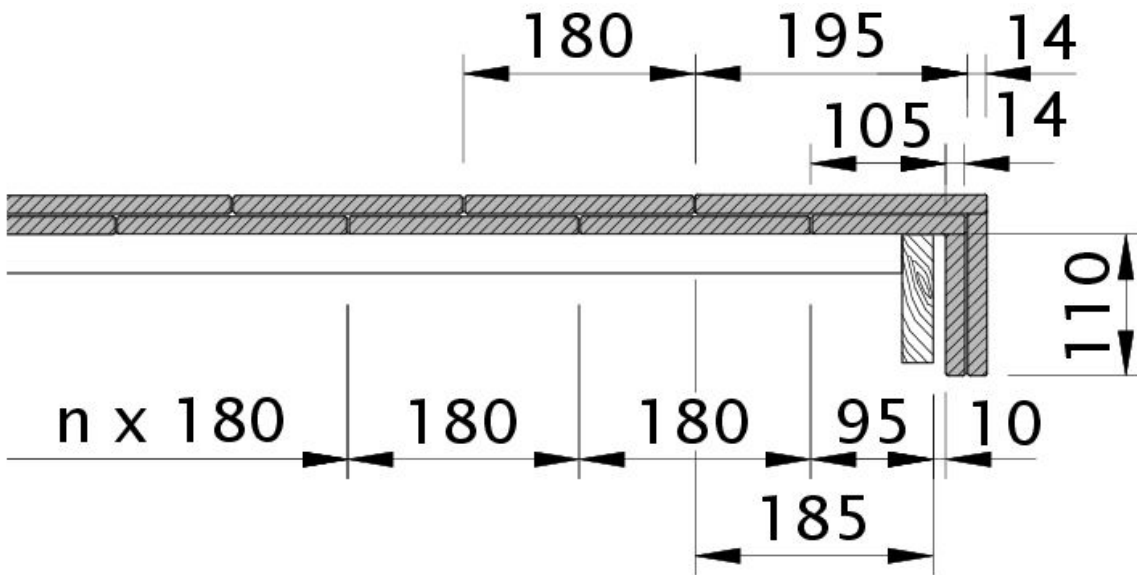

Технічне креслення черепиці KLASSIK OBR OBR

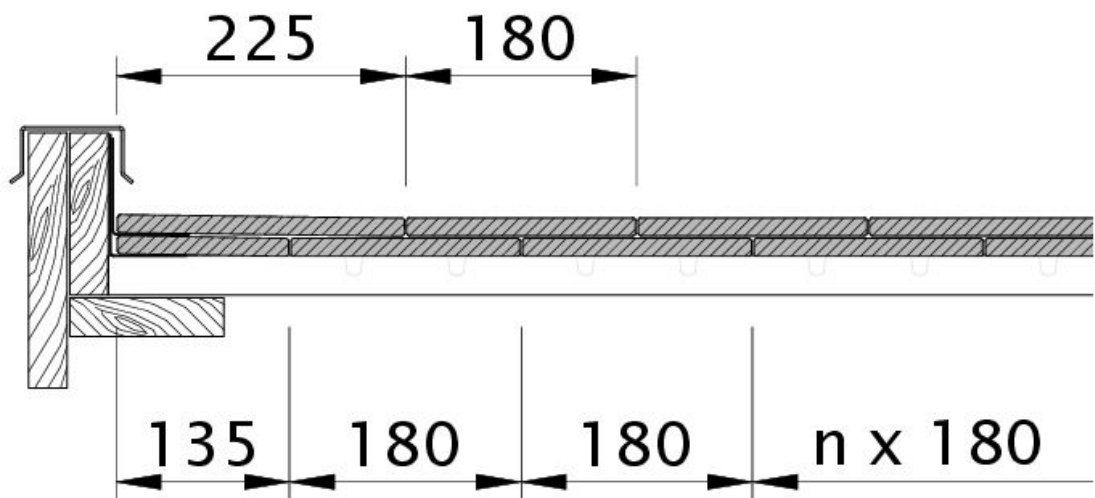

Zeichnung KLASSIK Ortgang links mit Wandanschluss OGLWA



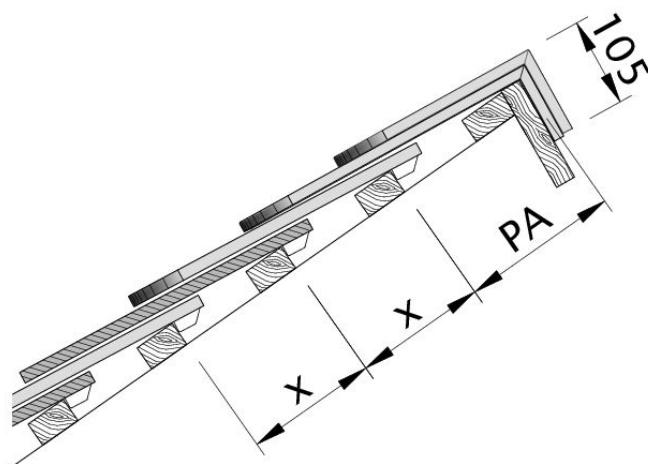

Технічне креслення черепиці KLASSEK PDA PDA

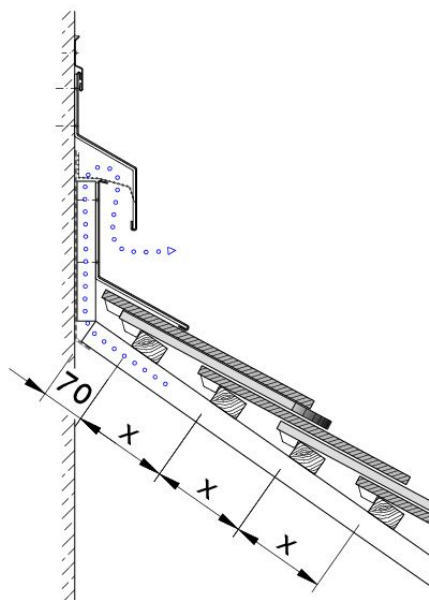

Технічне креслення черепиці KLASSEK WMF WMF-1



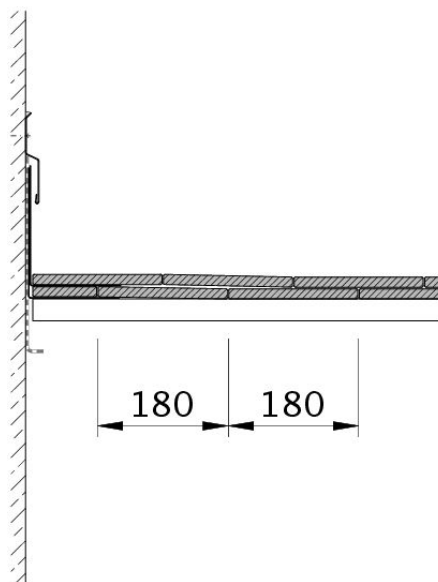

Технічне креслення черепиці KLASSIK WMF WMF-2

